



# AlfaTronik

Dowiedz się więcej

---

Skrócona instrukcja obsługi



---

Rejestrator dźwięku do mikrofonów kierunkowych

## Spis treści

Opis rejestratora	2
Przygotowanie do uruchomienia	6
Instalacja karty microSD	7
Pierwsze uruchomienie	8
Sugerowane ustawienia pracy z mikrofonem kierunkowym	8
Uruchomienie / zatrzymanie rejestracji	9

## Opis rejestratora

### Widok z przodu

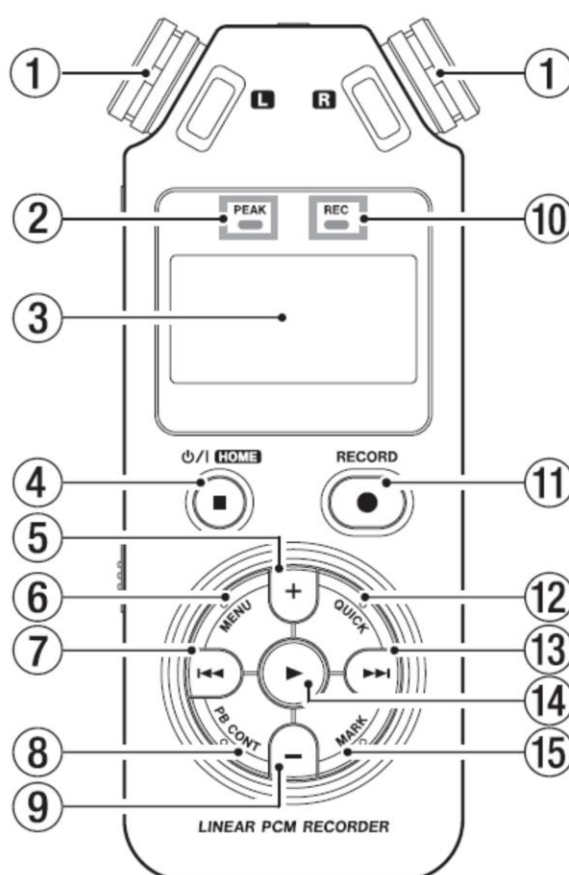

### Funkcje przycisków

- 1. Wbudowany mikrofon stereo**
  - Mikrofon kierunkowy stereo typu elektretowego.
  - Podłączenie zewnętrznego mikrofonu lub wejścia zewnętrznego do gniazda MIC/EXT IN dezaktywuje wbudowany zestaw mikrofonów.
- 2. Wskaźnik PEAK**
  - Świeci, gdy poziom wejściowy jest zbyt wysoki.
- 3. Wyświetlacz**
  - Pokazuje informacje.

#### 4. Przycisk (HOME)

- Naciśnij podczas odtwarzania, aby wstrzymać odtwarzanie w bieżącym miejscu.
- Naciśnij w trybie pauzy, aby wrócić na początek utworu.
- Naciśnij podczas nagrywania lub w trybie gotowości do nagrania, aby zatrzymać nagrywanie.
- Naciśnij na dowolnym innym ekranie, aby powrócić do ekranu głównego.
- Przytrzymaj, aby włączyć lub wyłączyć urządzenie (przejdźcie w tryb gotowości).

#### 5. Przycisk +

- Naciśnij, gdy ekran główny lub TUNER jest otwarty, aby zwiększyć poziom wyjściowy z wbudowanego głośnika lub gniazda /LINE OUT.
- Podczas regulacji pojawi się wskaźnik głośności.
- Naciśnij na ekranie kontroli odtwarzania, aby zwiększyć prędkość odtwarzania.
- Na ekranie ustawień użyj tego przycisku, aby zmienić wybrane ustawienie.

#### 6. Przycisk MENU

- Naciśnij na ekranie głównym, aby otworzyć ekran MENU.
- Naciśnij, aby wrócić do ekranu MENU z różnych ekranów ustawień.
- Naciśnij, gdy punkty IN i OUT są ustawione na ścieżce, a ekran kontroli odtwarzania jest otwarty, aby włączyć lub wyłączyć odtwarzanie pętli.

#### 7. Przycisk PRZEWIJANIA WSTECZ

- Naciśnij, aby wrócić na początek utworu, który jest odtwarzany lub zatrzymany.
- Naciśnij, gdy punkty IN i OUT są ustawione między bieżącą pozycją a końcem ścieżki, aby przeskoczyć do tych punktów.
- Naciśnij, gdy utwór jest zatrzymany na początku, aby przejść do początku poprzedniego utworu.
- Przytrzymaj, aby przeszukiwać do tyłu.
- Naciśnij razem z przytrzymanym przyciskiem MARK, aby wrócić do poprzedniego znacznika.
- Na ekranach ustawień użyj, aby przesunąć kursor w lewo.
- Na ekranie BROWSE naciśnij, aby przejść o poziom wyżej.
- Naciśnij podczas nagrywania lub w trybie gotowości do nagrania, aby zmniejszyć poziom wejściowy z wbudowanego mikrofonu lub gniazda MIC/EXT IN.

#### 8. Przycisk PB CONT

- Aktywuje ekran kontroli odtwarzania.
- Naciśnij na tym ekranie, aby wrócić do ekranu głównego.
- Naciśnij podczas gotowości do nagrywania, aby wyłączyć funkcję samowyzwalacza lub zmienić czas.

#### 9. Przycisk –

- Naciśnij, gdy ekran główny lub TUNER jest otwarty, aby zmniejszyć poziom wyjściowy z wbudowanego głośnika lub gniazda /LINE OUT.
- Podczas regulacji pojawi się wskaźnik głośności.
- Naciśnij na ekranie kontroli odtwarzania, aby zmniejszyć prędkość odtwarzania.
- Na ekranie ustawień użyj tego przycisku, aby zmienić wybrane ustawienie.

#### 10. Wskaźnik REC

- Miga podczas gotowości do nagrywania.
- Świeci podczas nagrywania.

#### 11. Przycisk RECORD

- Naciśnij, gdy urządzenie jest zatrzymane, aby przejść w tryb gotowości do nagrywania. Wskaźnik REC zacznie migać.
- Naciśnij w trybie gotowości, aby rozpocząć nagrywanie. Wskaźnik REC zaświeci podczas nagrywania.
- Naciśnij podczas nagrywania, aby wstrzymać nagranie.

#### 12. Przycisk QUICK

- Podczas odtwarzania, pauzy, stopu lub w trybie gotowości do nagrywania, gdy ekran główny jest otwarty lub gdy otwarty jest ekran kontroli odtwarzania, naciśnij ten przycisk, aby wyświetlić menu szybkich funkcji. Funkcje wyświetlane zależą od stanu urządzenia w momencie naciśnięcia przycisku.
- Zatrzymanie: funkcje USUŃ, PODZIEL i WYRÓWNAJ POZIOM dla bieżącej piosenki.
- Odtwarzanie lub na ekranie kontroli odtwarzania: WYRÓWNAJ POZIOM.
- Gotowość do nagrywania: TRYB POZIOMU.
- Podczas nagrywania naciśnij ten przycisk, aby zwiększyć numer ścieżki, dzieląc nagranie i tworząc nowy plik.
- Na ekranie PRZEGLĄDANIA lub PLAYLISTY naciśnij, aby otworzyć lub zamknąć menu podręczne dla operacji na plikach/folderach.

### 13. Przycisk PRZEWIJANIA W PRZÓD

- Naciśnij podczas odtwarzania lub gdy odtwarzanie jest zatrzymane, aby przejść do początku następnego utworu.
- Naciśnij, gdy punkty IN i OUT są ustawione między bieżącą pozycją a końcem ścieżki, aby przeskoczyć do tych punktów.
- Przytrzymaj, aby przeszukiwać do przodu.
- Na ekranach ustawień użyj tego przycisku, aby przesunąć kursor w prawo. Użyj tego, aby potwierdzić wybór elementu ustawienia lub odpowiedzieć „TAK” na komunikat potwierdzający.
- Naciśnij razem z przytrzymanym przyciskiem MARK, aby przejść do następnego znacznika.
- Na ekranie PRZEGLĄDANIA naciśnij, aby przejść o poziom niżej. Jeśli wybrano plik, plik zostaje załadowany, ekran główny ponownie się otwiera, a urządzenie zatrzymuje się.
- Naciśnij podczas nagrywania lub gotowości do nagrywania, aby zwiększyć poziom wejściowy z wbudowanego mikrofonu lub gniazda MIC/EXT IN.

### 14. Przycisk Play

- Gdy ekran główny jest otwarty i odtwarzanie zatrzymane, naciśnij, aby rozpocząć odtwarzanie.
- Podczas odtwarzania naciśnij, aby rozpocząć odtwarzanie z funkcją cofania.
- Gdy na ekranie PRZEGLĄDANIA wybrano plik lub folder, naciśnij, aby powrócić do ekranu głównego i odtwarzać plik lub pierwszy plik w folderze od początku.

### 15. Przycisk MARK

- Użyj do ręcznego dodawania znaczników podczas nagrywania i odtwarzania.
- Naciśnij, gdy zatrzymano w miejscu znacznika, aby usunąć ten znacznik.
- Naciśnij przycisk . lub /, trzymając jednocześnie ten przycisk, aby przesunąć się do poprzedniego lub następnego znacznika.
- Na ekranie kontroli odtwarzania użyj tego przycisku, aby ustawić punkty IN (początek) i OUT (koniec) interwału, który chcesz ustawić dla odtwarzania pętli.
- Gdy punkty IN i OUT są już ustawione, naciśnij ten przycisk, aby anulować odtwarzanie pętli i wyczyścić punkty IN i OUT.

## Widok z dołu

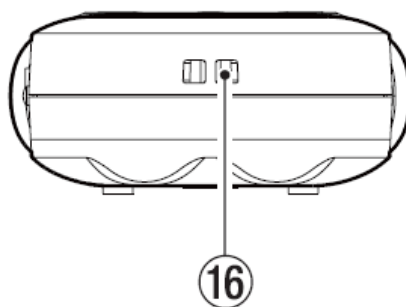

### 16. Zaczep na pasek

- Użyj tego, aby przymocować pasek.

## Widok z góry

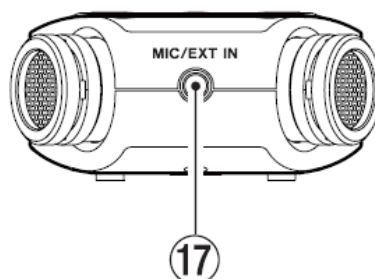

### 17. Gniazdo MIC/EXT IN

- Użyj tego wejścia do podłączenia mikrofonu z minijackiem stereo lub urządzenia zewnętrznego. Obsługuje zasilanie typu plug-in.
- Wbudowany mikrofon jest wyłączony, gdy do gniazda MIC/EXT IN podłączony jest zewnętrzny mikrofon.

## Widok z lewej strony rejestratora

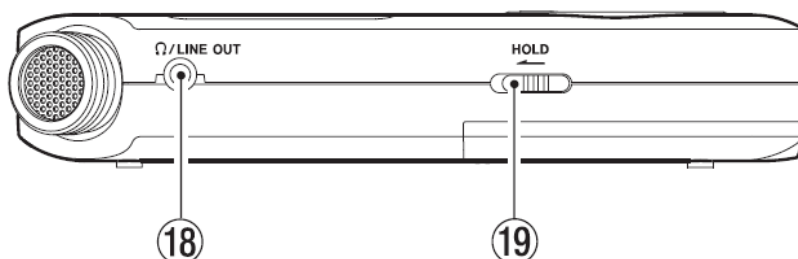

### 18. Gniazdo SŁUCHAWKOWE/LINE OUT

- Użyj tego, aby podłączyć słuchawki lub gniazdo wejścia liniowego innego sprzętu przy użyciu kabla minijack stereo.

### 19. Przełącznik o HOLD

- Przesuń na lewy koniec (w kierunku strzałki), aby aktywować funkcję blokady.
- Żadne przyciski nie są aktywne, gdy włączona jest funkcja HOLD.

## Widok z prawej strony rejestratora

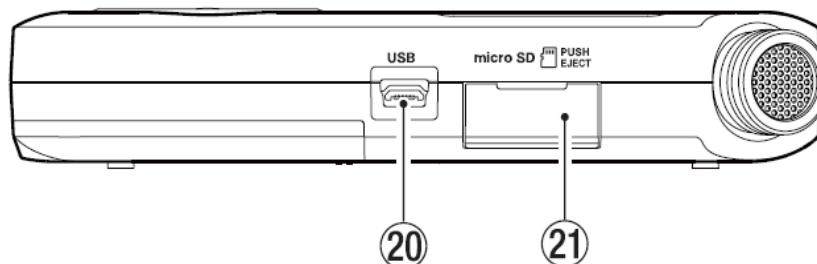

### 20. Port USB

- To jest port USB typu Micro-B.
- Użyj kabla USB (A do Micro-B), aby połączyć urządzenie z komputerem.

### OSTRZEŻENIE

Urządzenie powinno być podłączone bezpośrednio do komputera, a nie za pośrednictwem koncentratora USB.

### 21. Slot karty microSD

- Użyj tego gniazda do wkładania i wyjmowania kart microSD.

## Widok tylnego panelu rejestratora

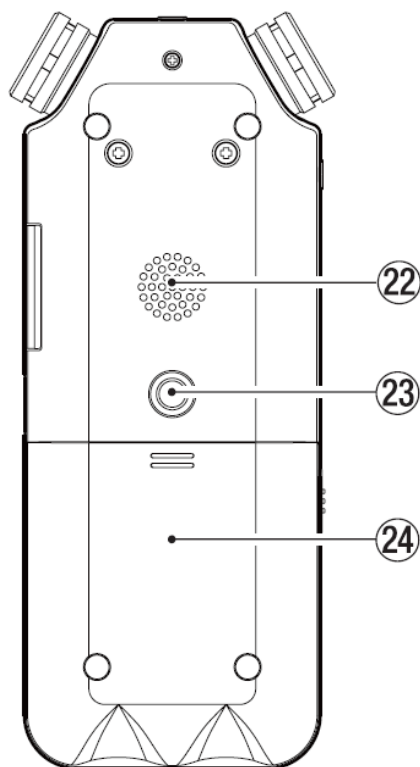

### 22. Głośnik Mono

- Użyj tego wbudowanego głośnika, aby słuchać nagrań.
- Dźwięk nie jest emitowany podczas nagrywania, gdy urządzenie jest w trybie gotowości do nagrywania, gdy podłączone są słuchawki, gdy głośnik jest wyłączony lub w trybie nagrywania overdubbing.

### 23. Gwint mocowania statywu (1/4 cala)

- Użyj tego, aby przymocować urządzenie do statywu lub statywu mikrofonowego.

### 24. Pokrywa komory na baterie

- Komora na baterie
- Włóż baterie (2xAA) do tej komory, aby zasilić urządzenie.

## Przygotowanie do uruchomienia

Urządzenie może działać na dwóch ogniwach typu AA, Można używać baterii alkalicznych lub akumulatorów Ni-MH.

## Używanie baterii lub akumulatorów AA

Otwórz pokrywę komory na baterie znajdującą się z tyłu urządzenia. Włóż dwie baterie AA zgodnie ze znakami + i – wskazanymi w komorze, a następnie zamknij pokrywę komory na baterie. Podczas korzystania z baterii AA

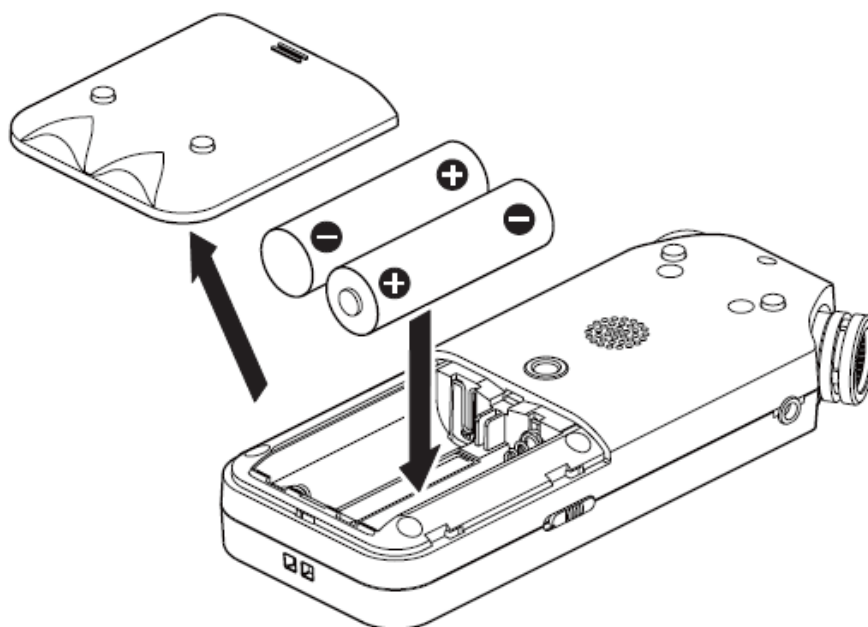
**OSTROŻNIE**

1. Nie używaj baterii manganowych.
2. To urządzenie nie może ładować baterii Ni-MH.

**Instalacja karty microSD**

- Otwórz pokrywę gniazda karty microSD znajdującą się po prawej stronie.
- Włóż kartę microSD do gniazda zgodnie z pokazanym na ilustracji, aż do momentu, gdy usłyszysz charakterystyczne kliknięcie, świadczące o jej zablokowaniu na miejscu.

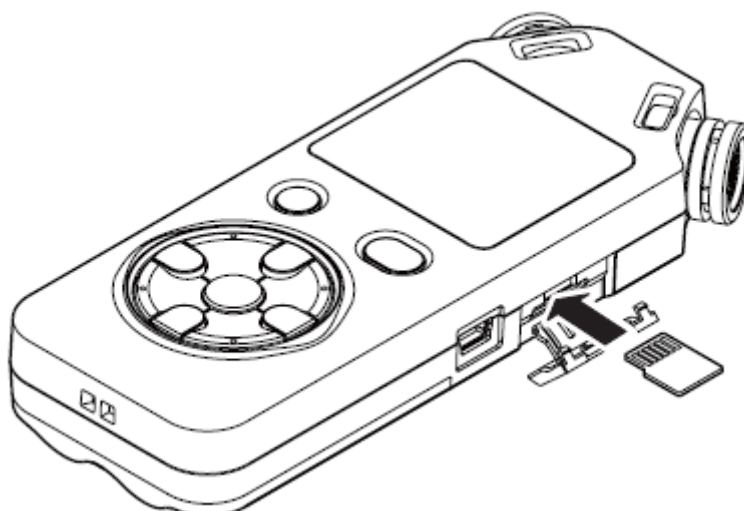

## Pierwsze uruchomienie

Gdy urządzenie jest wyłączone, naciśnij i przytrzymaj przycisk (HOME), aż na wyświetlaczu pojawi się ekran startowy. Po uruchomieniu urządzenia pojawi się ekran główny. Podczas pierwszego uruchomienia pojawi się okno ustawienia daty i godziny.

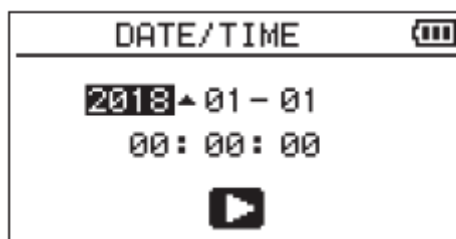

1. Naciśnij przycisk ◀◀ lub ▶▶, aby przesunąć kursor (wyróżniony obszar).
2. Użyj przycisków + lub -, aby zmienić wartości.
3. Naciśnij przycisk ▶, aby zatwierdzić ustawienia.
4. Możesz pominąć ustawienie daty/czasu i wykonać je później, naciskając od razu przycisk ▶

## Sugerowane ustawienia pracy z mikrofonem kierunkowym

- 1. Ustawienie automatycznego wzmocnienia mikrofonu**
  - Przejdź do trybu nasłuchu naciskając RECORD [●]
  - Będziesz słyszał dźwięk w słuchawkach, ale rejestracje jeszcze się nie rozpocznie.
  - Naciśnij przycisk Quick
  - Wybierz opcje LEVEL MODE za pomocą przycisku ▶
  - Przyciskami + i - wybierz opcje AUTO potwierdzając przyciskiem ▶
- 2. Ustawienie filtra 220 Hz**
  - Przejdź do trybu nasłuchu naciskając RECORD
  - Będziesz słyszał dźwięk w słuchawkach, ale rejestracje jeszcze się nie rozpocznie.
  - Naciśnij przycisk Quick
  - Wybierz opcje LOW CUT za pomocą przycisku ▶
  - Przyciskami + i - wybierz opcje 220 Hz potwierdzając przyciskiem ▶



### 3. Ustawienie efektu PLATE

- Przejdź do trybu nasłuchu naciskając RECORD
- Będziesz słyszał dźwięk w słuchawkach, ale rejestracje jeszcze się nie rozpocznie.
- Naciśnij przycisk MENU
- Wybierz opcje OTHERS i potwierdź za pomocą przycisku ►
- Przyciskami sterującymi +/- oraz ◀◀◀ / ▶▶▶ ustaw

EFFECT:	ON
PRESET:	Plate 2
LEVEL:	10
SOURCE:	MONITOR:

### 4. Ustawienie trybu MONO

- Naciśnij przycisk MENU
- Za pomocą przycisku ► wybierz REC SETTING
- Przyciskami sterującymi +/- oraz ◀◀◀ / ▶▶▶ ustaw TYPE: MONO

## Uruchomienie / zatrzymanie rejestracji

Aby rozpocząć rejestrację, należy wykonać następujące czynności

1. Naciśnij przycisk RECORD [●] aby rozpocząć gotowość do nagrywania (przejdź do trybu nasłuchu).
  - Ekran wyświetla nazwę pliku nagrania, typ pliku audio i częstotliwość próbkowania. Przed rozpoczęciem nagrywania upewnij się, że są one ustawione zgodnie z oczekiwaniami.

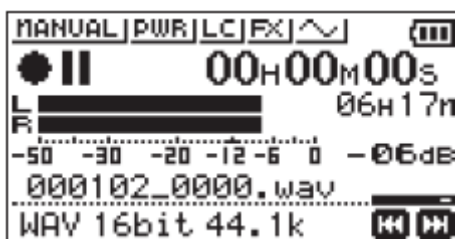

2. Aby rozpocząć nagrywanie, naciśnij ponownie przycisk RECORD.[●]
  - Rozpoczyna się normalne nagrywanie.

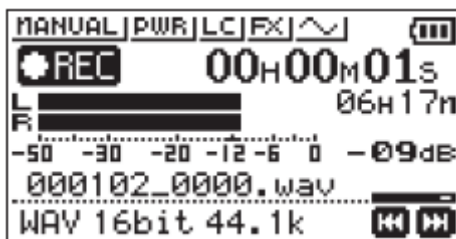

- Gdy nagrywanie się rozpoczyna, wskaźnik REC świeci ciągle, a na wyświetlaczu pokazany jest upływający czas nagrania i pozostały czas nagrania.
  - Aby zatrzymać nagrywanie, naciśnij przycisk (HOME).
- 3. Aby wstrzymać nagrywanie, naciśnij przycisk RECORD [●].**
- Naciśnij ponownie przycisk RECORD [●], aby wznowić nagrywanie w tym samym pliku.
  - Jeśli naciśniesz przycisk (HOME) podczas pauzy, zostanie utworzony plik audio z nagraniem dźwiękiem do momentu wstrzymania nagrania.



Urządzenie dostępne w następujących kanałach dystrybucji

ALFATRONIK GROUP WARSZAWA  
Królowej Bony 49 pawilon 1  
02-496 Warszawa (Ursus)  
tel. 720 997 300  
tel. (22) 867-07-31  
www.alfatronik.com.pl

ALFATRONIK GROUP WROCLAW  
ul. Tęczowa 22/6  
53-601 Wrocław (Stare miasto)  
tel. 666 999 035  
www.alfatronik.com.pl

ALFATRONIK GROUP ŁÓDŹ  
Okoniowa 5 pawilon 3  
91-498 Łódź (Radogoszcz)  
tel. 792 007 007  
tel. (42) 648-51-05  
www.alfatronik.com.pl